

PROYECTORES



Carcaza.

Fabricado en aluminio inyectado a presión, dando resistencia a la luminaria, con acabado en pintura a base de poliéster en color gris aplicada por proceso electro estático, cuenta con una horquilla para su montaje y fijación.

Refractor.

Cristal plano termo templado, resistente al impacto y a las variaciones de temperatura.

Reflector

Aluminio en una sola pieza liso o escalonado, con acabado anodizado al alto brillo proporcionando una alta reflectancia.

Portalámpara.

fabricado en porcelana tipo Mogul E39 o E40 que soporta picos de tensión hasta de 4KV.

PROYECTOR AUTO BALASTRADO INYECCIÓN

APLICACIONES

- Patios de maniobras
- Campos deportivos
- Accesos industriales
- Iluminación de edificios
- Áreas de construcción



Escalonado



Liso

3.000K
Warm
Cálido

4.000K
Neutral
Neutro

5.700K
Frio
Cold

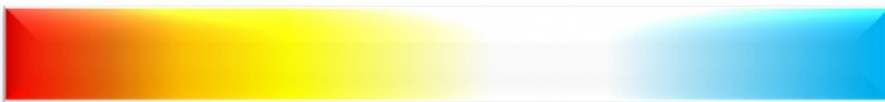

Información sujeta a cambios sin previo aviso, imágenes utilizadas para fines ilustrativos.

INDUSTRIA NACIONAL DE ALUMBRADO Y HERRAJES, S. A. DE C. V.

inahsa_ventas@isesa.com.mx

marketing_inahsa@isesa.com.mx **www.inahsa.com.mx**

Tel. Ventas: 55 5697 1480, 55 5697 2621

Distribuidor Autorizado. Tel. Ventas: 55 5521 4956, 55 5020 2200



FOTOMETRIA

C 0°
C 45°
C 90°
C 135°

C 180°
C 225°
C 270°
C 315°

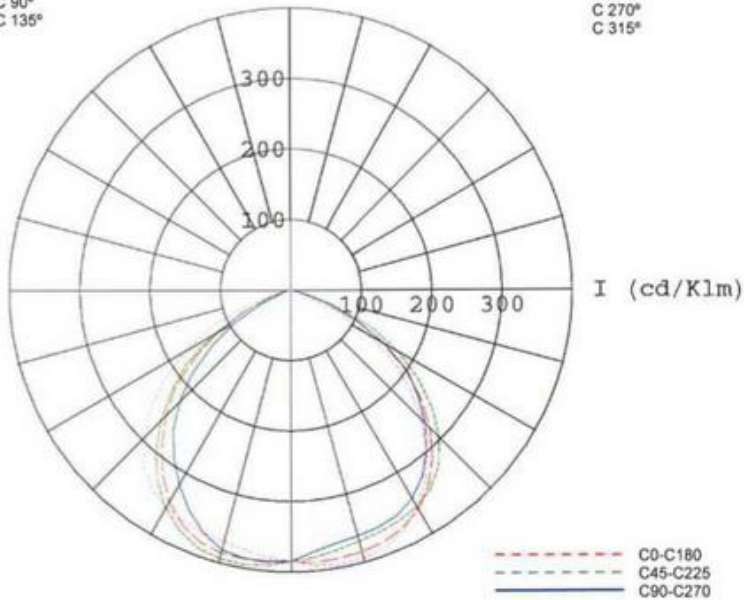

DIMENSIONES

MODELO	A	B	C
PCAY14	358	400	60
PCAY18	464	550	60

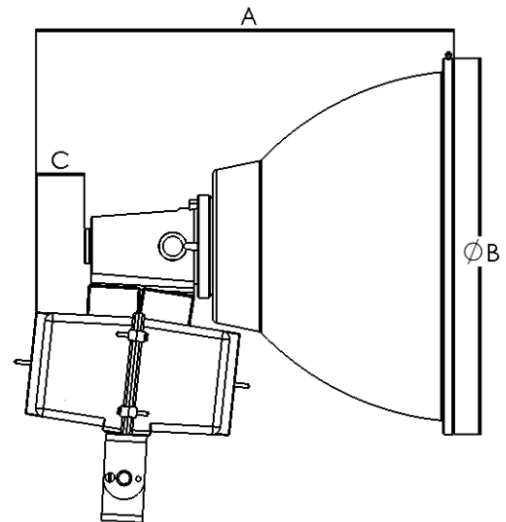

ESPECIFICACIONES

LAMPARAS/BALASTRO	POTENCIA	VOLTAJE
Vapor de Sodio alta presión	70 – 150 W	127 – 440 V~
Vapor de Sodio alta presión bajas perdidas	70 – 150 W	127 – 440 V~
Vapor de Mercurio	175 – 250 W	127 – 440 V~
Aditivos Metálicos	175 – 400 W	127 – 440 V~
Aditivos Metálicos bajas perdidas	175 – 400 W	127 – 440 V~
Aditivos Metálicos de Pulso	175 – 250 W	127 – 440 V~
Aditivos Metálicos Bajas perdidas	175 – 250 W	127 – 440 V~



CERTIFICADOS

- NOM-058-SCFI-2017
- NOM-003-SCFI-2014

Debido a las diversas combinaciones que pueden darse entre las diferentes potencias, tonos de color y tensiones de línea, es necesario tener una manera de codificación para la variedad de luminarios que se puedan tener.

Este código o clave está representado con nueve parámetros de la siguiente manera:

Línea de productos	Modelo	Tipo de pantalla	Tamaño de la pantalla	Familia de Producto	Potencia (W)	Voltaje de entrada V~
P P= Proyector	CAY CAY= Circular auto balastro.	Vacio = Pantalla lisa (estándar). E= Pantalla escalonada.	14 14= Diámetro de 14". 18= Diámetro de 18"	AM VS= Vapor de Sodio AM= Aditivos Metálicos VM= Vapor de Sodio	400 70, 100, 150, 175, 250, 400	A A= 220 V~ B= 127 V~ C= 440 V~ I= 127/220 V~ O= 120/277 V~

INDUSTRIA NACIONAL DE ALUMBRADO Y HERRAJES, S. A. DE C. V.

inahsa_ventas@isesa.com.mx

marketing_inahsa@isesa.com.mx

www.inahsa.com.mx

Tel. Ventas: 55 5697 1480, 55 5697 2621

Distribuidor Autorizado. Tel. Ventas: 55 5521 4956, 55 5020 2200

